

Attrezzo per l'intacco Punzone per l'intacco

Per ZAK, STV e GV

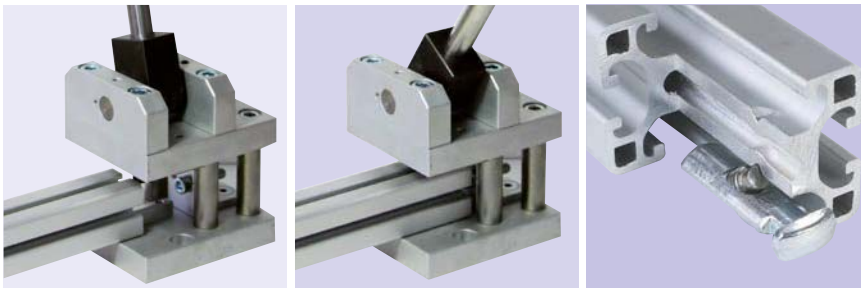

- 1 | Posizionare il punzone per l'intacco e con un forte colpo creare l'intacco
- 2 | Infilare i connettori dalla parte frontale
- 3 | Mettere nella posizione desiderata e fissare tramite viti.

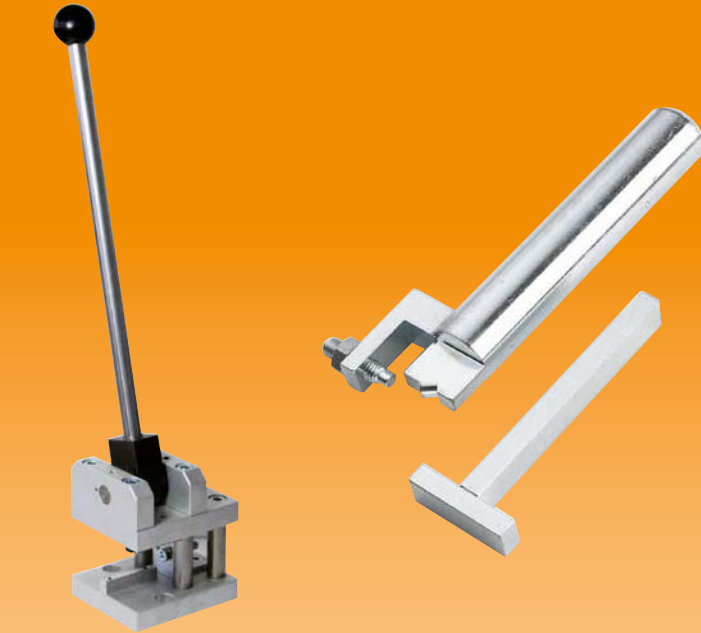
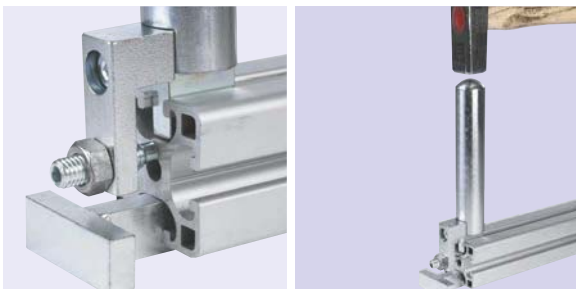

- 1 | Posizionare il profilato sul supporto e posizionare l'attrezzo con la vite di posizionamento sul fronte del profilato
- 2 | Creare con il martello un intacco sul fondo della cava

Utilizzo

L'attrezzo per l'intacco viene utilizzato per preparare il profilato all'utilizzo dei connettori ZAK, STV e GV. Azionando la leva dell'attrezzo viene creata una tacca sul fondo della cava, grazie a tale tacca i connettori durante il fissaggio creeranno una connessione stabile e resistente.

Il punzone per l'intacco viene utilizzato per preparare il profilato all'utilizzo dei connettori ZAK e STV. Con un forte colpo di martello sul punzone viene creata una tacca sul fondo della cava, grazie a tale tacca i connettori durante il fissaggio creeranno una connessione stabile e resistente.

Il punzone per intacco viene fornito insieme ad un supporto a "T". Tale supporto viene utilizzato come base d'appoggio e impedisce una deformazione del profilato.



Allfest GmbH

www.allfest.de

... un forte collegamentol